

Gewindeschneidapparate mit verlängerter Spindel, integriertem HSK Schaft und Innenkühlung

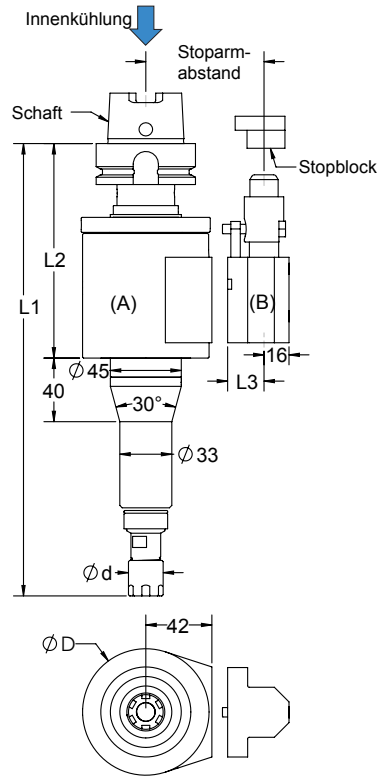

Eigenschaften und Vorteile

- Selbstreversierendes Gewindeschneiden
- Verlängerung für schwer erreichbare Bohrungen.
- Robustes Design für viele Produktionsjahre mit wenig Wartung.
- Inneres Hochdruckkühlsystem 50 Bar
- Einfache Installation und Programmierung

Bestellvorgang

Bitte wählen Sie den Gewindeapparat (A) und Stop Arm (B) für Ihre Maschine. Zubehör wie Stahlspannzangen, Dichtscheiben und Stop Blocks sind nicht enthalten. Bitte separat bestellen.

Tapmatic bietet ein vollständiges, anschlussfertiges Werkzeug für Ihre Maschine. Bitte geben Sie einfach die Informationen auf Installationsseite 55 an, füllen das Formular auf dem Rückdeckel aus oder kontaktieren Sie uns direkt.

(A) Gewindeschneidapparat RCTXT50 HSK



Modell	Artikel-Nr.	Schneidbereich (Stahl)	Schaft	Spannzangen	Drehzahl max U/min	Gewicht kg	D	d	L1	L2				
RCTXT50	0550H6316L287	M4.5-M12	HSK63A	ER16	1800	4.0	80	22	287	136				
	0550H8016L292	#10-1/2"	HSK80A			4.4								
	0550H10016L294		HSK100A			5.3								
	0550H6320L297	#10-1/2"	HSK63A	ER20	1600	4.0					80	28	297	136
	0550H8020L302		HSK80A			4.4								
	0550H10020L304		HSK100A			5.3								
	0550H6316L360	#10-1/2"	HSK63A	ER16	1600	4.2					80	22	360	136
	0550H8016L365		HSK80A			4.6								
	0550H10016L367		HSK100A			5.5								
	0550H6320L370	#10-1/2"	HSK63A	ER20	1400	4.2					80	28	370	136
0550H8020L375	HSK80A		4.6											
0550H10020L377	HSK100A		5.5											

Hinweise: Weitere verlängerte Apparaturversionen auf Anfrage erhältlich.

Diese Modelle sind auf Wunsch auch ohne inneres Kühlmittelsystem lieferbar. Wenn Sie Gewindeformen verwenden, muss die Werkzeugkapazität um 25% reduziert werden.

(B) Stop Arm



Stoparm-abstand (42+L3)	Artikel-Nr. RCT50	L3
55	0550551	13
65	0550651	23
80	0550801	38



Stop Block
Seite 55

